



Nyhet!

2

ALFRA HM-Hålsåg – MBS-Pro

Den nya generationens kraftfulla hålsågar med hårdmetalltänder • Made in Germany by

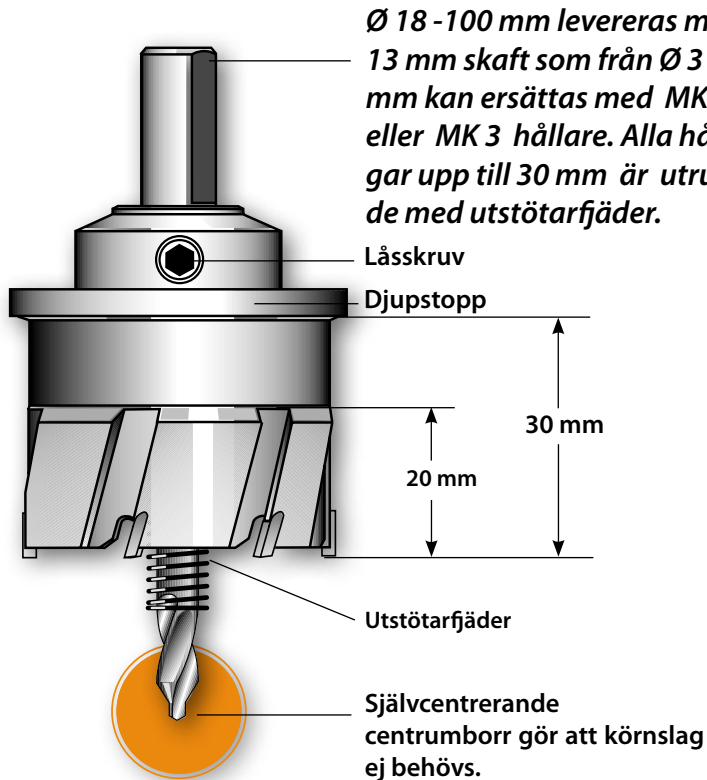

Skärgeometri med variabel tanddelning som ger:

- * mindre vibrationer
- * ökad livslängd
- * minskat skärmotstånd

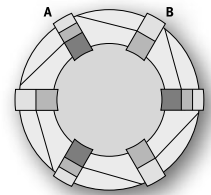

MBS-Pro hålsåg för håltagning i legerat och olegerat stål (ej Hardox eller annat hårdat material), rostfritt, aluminium, mässing, brons, plast och kompositer.

Borr djup i stål max. 20 mm i stationär maskin, i rostfritt max. 10 mm.

Kan användas på såväl slät plåt som ojämna ytor, samt på välvda ytor på rör och liknande. Överlappande håltagning är också möjligt.

MBS-Pro hålsågen är ett CAD-optimerat precisionsverktyg som tål stort slitage och håller länge.

Kan användas i såväl pelarborrmaskiner som handborrmaskiner.

Kapacitet:

Handborrmaskin: max 6 mm i stålplåt, rostfritt max 3 mm.
 Pelarborrmaskin: max 20 mm i stålplåt, rostfritt max 10 mm.

MBS-Prohålsågen är omslipbar och det är möjligt att byta ut tänder beroende på vilken kondition den har för övrigt.

MBS-Pro hålsågar upp till Ø 30 mm är försedda med "utstötarfjäder" för att enklare kunna bli av med borkärnan som går upp i i hålsågen.

MBS-för nästan gränslös användning!



En annan fördel är att från och med Ø 31 mm kan man byta ut Ø 13 mm skaftet mot en härdad borrhållare med MK-2 eller 3 för att kompensera mot brott som kan uppstå p.g.a. torsion och vibrationer vid tung bearbetning.

En sådan lösning erbjuder inget annat fabrikat.



ALFRA HM-Hålsåg – MBS-Pro

Den nya generationens kraftfulla hålsågar med hårdmetalltänder • Made in Germany



Ø mm	Tandantal	Art.-Nr.
18,0	6	0760018
18,6	PG 11 6	07600186
19,0	6	0760019
20,0	6	0760020
20,4	PG 13 6	07600204
21,0	6	0760021
22,0	6	0760022
22,5	PG 16 6	07600225
23,0	6	0760023
24,0	6	0760024
25,0	6	0760025
26,0	6	0760026
27,0	6	0760027
28,0	6	0760028
28,3	PG 21 6	07600283
29,0	6	0760029
30,0	6	0760030

Från Ø 31,0 mm rekommenderas att en MK borrhållare används när så e möjligt.

31,0	6	0760031
32,0	6	0760032
33,0	6	0760033
34,0	6	0760034
35,0	6	0760035
36,0	6	0760036
37,0	PG 29 6	0760037
38,0	6	0760038
39,0	6	0760039
40,0	6	0760040
41,0	6	0760041
42,0	6	0760042
43,0	6	0760043
44,0	6	0760044
45,0	6	0760045
46,0	6	0760046
47,0	PG 36 6	0760047
48,0	6	0760048
49,0	6	0760049
50,0	6	0760050
51,0	6	0760051
52,0	6	0760052
53,0	6	0760053
54,0	PG 42 6	0760054
55,0	6	0760055
56,0	6	0760056
57,0	6	0760057
58,0	6	0760058
59,0	6	0760059
60,0	PG 48 8	0760060
61,0	8	0760061
62,0	8	0760062
63,0	8	0760063
64,0	8	0760064
65,0	8	0760065
66,0	8	0760066
67,0	8	0760067
68,0	8	0760068
69,0	8	0760069
70,0	8	0760070
71,0	10	0760071
72,0	10	0760072
73,0	10	0760073
74,0	10	0730074
75,0	10	0730075

Ø mm	Tandantal	Art.-Nr.
------	-----------	----------

Vid borrar i rostfritt från Ø 76,0 mm och större rekommenderar vi Rotabest AL-Kärnborr (Art.-Nr. 200205....) osv.

76,0	10	0760076
77,0	12	0760077
78,0	12	0760078
79,0	12	0760079
80,0	12	0760080
81,0	12	0760081
82,0	12	0760082
83,0	12	0760083
84,0	12	0760084
85,0	12	0760085
86,0	14	0760086
87,0	14	0760087
88,0	14	0760088
89,0	14	0760089
90,0	14	0760090
91,0	14	0760091
92,0	14	0760092
93,0	14	0760093
94,0	14	0760094
95,0	14	0760095
96,0	14	0760096
97,0	14	0760097
98,0	14	0760098
99,0	14	0760099
100,0	14	0760100



Borring i durkplåt.



Borring i rör.

HSS-Insatsborr

med centrumspets



från Ø 18,0 - 60,0 Ø 6 mm 0732680

från Ø 61,0 - 100,0 Ø 8 mm 0732880



Borrhållare från Ø 31,0 mm

MK-2 (upp till Ø 100 mm) 0734002

MK-3 (upp till Ø 150 mm) 0734003



Borring i plattjärn.

Skärspray ALFRA

ALFRA BIO 2000

för Stål St 37, 405 ml 21010

ALFRA 3000

för Rostfritt

520 ml 21030



Ga. Tingstadsgat. 30, 422 44 Hisings-Backa

Tel: 031-519030, Fax: 031-511510

info@rotabest.com, www.rotabest.com